

HOMBRES OFICIOS SOLUCIONES

- **CONTENEDORES**
- **PALAS Y CANGILONES**
- **TOLVAS**
- **ACCESORIOS**
- **A MEDIDA**
- **OPCIONES**

CAPACIDAD DE RESPUESTA

FABRICACIÓN FRANCESA

ERGONOMÍA

RECOGIDA SELECTIVA /
PREOCUPACIÓN POR EL MEDIO AMBIENTE

MANIPULACIÓN

CALIDAD

CONFIANZA

SEGURIDAD

A LA MEDIDA

INNOVACIÓN

ROBUSTEZ

CONSEJO

EXPERIENCIA

Una confianza renovada en el tiempo:

Airbus, Arcelor, Areva, Beneteau, Bonduelle, Carbone Savoie, Cointreau, Fenwick, Gedimat, La Plateforme du Bâtiment, Lafarge, Lapeyre, Manitou, Michelin, Nestlé, Point P, RATP, Saint-Gobain, Sita, SNCF, Suez, Tefal, Terrena, Valeo, Véolia, ...

UNA FAMILIA CON IDEAS AL SERVICIO DE LOS PROFESIONALES

1938 : Louis Goubard, empresario visionario, funda en Cheviré Le Rouge (49) su compañía de fabricación de material agrícola: primero en madera, y más tarde en acero (carretas, volquetes, toneles, remolques para tractor, etc.).



1968 : Pascal Goubard, hijo del fundador, se incorpora a la empresa junto a su esposa Monique. Persona con gran espíritu innovador, diseña los primeros volquetes basculantes, incluyendo una versión con toma para horquillas destinada a la industria maderera.



1974 : Goubard participa en el Salón internacional de la manutención de París. Su audacia innovadora queda en evidencia y los volquetes Goubard pasan a comercializarse a escala nacional. Los volquetes adoptan el color verde, símbolo de la marca.

1992 : La empresa se instala en una nueva sede en Seiches-sur-le-Loir (49) e intensifica su producción industrial (con 10 empleados).

1993 : Pascal Goubard fallece de manera prematura. Gérard Toulhier,

hermano de Monique Goubard, lo sucede convirtiéndose en gerente de la empresa.

2005 : Goubard, líder en Francia, decide ampliar sus fronteras a la zona Euro.

2018 : Goubard cuenta ya con 59 empleados, produce más de 6000 artículos al año y la oferta que propone es la más extensa del mercado, con 70 gamas de volquetes, cangilones, palas y accesorios de izado y manipulación.



SIEMPRE OFRECIENDO LAS MEJORES SOLUCIONES

Desde su fundación, Goubard se distingue por su voluntad de ofrecer a cada uno de sus clientes las soluciones mejor adaptadas a sus necesidades. Nuestra amplia experiencia, nuestro sentido de la innovación y nuestra capacidad de fabricación a la medida nos permiten dar respuesta a todas sus exigencias.



LA GAMA MÁS AMPLIA DEL MERCADO

Goubard, primer fabricante francés de volquetes, cuenta con más de 600 referencias, estándar o a medida, a través de 70 gamas de productos : volquetes, tolvas, cangilones, palas y accesorios de mantenimiento y levantamiento.

La reputación de los productos Goubard se basa en :

- Calidad y fiabilidad
- Robustez y seguridad
- Reactividad y fabricación a medida
- Diseño y fabricación franceses al 100%, en nuestros talleres de Seiches-sur-le-Loir
- Cumplimiento de los requisitos europeos
- Innovación y patentes exclusivas



INVESTIGACIÓN Y DESARROLLO

En nuestro departamento técnico un equipo de 5 personas trabaja en la mejora continua de nuestros productos permaneciendo siempre a la escucha de la evolución de las necesidades de nuestros clientes. Así, Goubard se esfuerza día a día en concebir y desarrollar respuestas técnicas innovadoras para responder plenamente a las exigencias específicas de su sector.

Goubard se preocupa de su experiencia como usuario.

¿No encuentra un modelo estándar que responda a sus necesidades? Siempre atentos a sus exigencias, le ofrecemos una fabricación a la medida que nos permite garantizarle soluciones optimizadas y específicas para cada uno de sus requisitos.



NUESTRO COMPROMISO

Goubard mantiene una relación constructiva y transparente con sus clientes, acompañándolos en el día a día, manteniendo un espíritu de colaboración duradera, basado en valores y elementos fundamentales, como :

- Un trabajo de calidad
- La preocupación por la satisfacción del cliente
- El sentido de la innovación
- Los valores humanos
- La flexibilidad en aras de la adaptación
- El apoyo al cliente

LA PRUEBA : GOUBARD LE PROPONE UNA OFERTA ÚNICA

Para que pueda estar seguro de su elección, Goubard le propone probar sus productos antes de comprometerse.

¡El 95 % de los clientes que han probado nuestros productos siguiendo este esquema se han decidido por ellos!

Para conocer las modalidades de prueba y poder ensayar un producto Goubard, llame al :

+ 33 2 41 76 36 52

 **QUIEN LO PRUEBA, LO ELIGE**



www.goubard.fr

Descubra a través de la web todos nuestros productos, las opciones posibles, además de fotos, vídeos de demostración, etc. ¡Toda la información necesaria para una elección correcta!



HOMBRES Y MUJERES A SU LADO

Z.A. de Suzerolle nord
CS 80035
49140 Seiches-sur-le-Loir, Francia

T. +33 (0)2 41 76 36 52
F. +33 (0)2 41 76 63 33
export@goubard.fr
www.goubard.fr

**Interlocutores a su escucha
por vía telefónica, de lunes a
viernes.**



UN EQUIPO PARA HACER REALIDAD SUS PROYECTOS



Según su zona geográfica, contáctenos directamente :

EXPORTACIÓN

Martine FAUQUEREAU
Responsable export

INVESTIGACIÓN Y DESARROLLO A LA MEDIDA

Jérémie BOURDILLON
Responsable técnico

SECTOR COMERCIAL FRANCIA

DPTO. PAR*

Martine FAUQUEREAU, Responsable de sector
Amélie ZAMPARO, Responsable de negocios

DPTO. IMPAR*

Nathalie CHAUVELLIER, Responsable de sector
Sandrine JUMEAU, Responsable de negocios

* Núm. de departamento

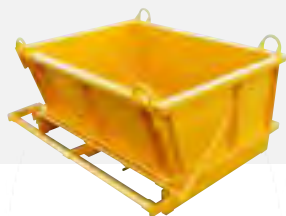

NUESTRAS SOLUCIONES



SOLUCIONES AL SERVICIO DEL HOMBRE...

Desde nuestros comienzos, la seguridad de los operadores y la comodidad en el lugar de trabajo han estado en el centro de nuestro trabajo a la hora de concebir nuestros productos.

Nuestras nuevas innovaciones y patentes acaban de reforzar la seguridad activa y pasiva :

- Desbloqueo automático de volteo por contacto
- Bloqueo en las horquillas
- Limitador de deslizamiento
- Pestillo de seguridad

Todos nuestros productos están en conformidad con las exigencias de seguridad y salud de la directiva europea 2006/42/CE del 17 de mayo de 2006



...Y DEL MEDIO AMBIENTE

Con el fin de acompañar a nuestros clientes en sus esfuerzos de protección del medio ambiente, **contribuimos a través de nuestros productos a optimizar la recogida y separación de residuos en su empresa.**

Conscientes de la realidad de nuestros clientes, integramos sus procesos industriales y sus obligaciones reglamentarias a la hora de concebir nuestros materiales, para proponerles soluciones eficaces y duraderas sin olvidarnos de conciliar todo esto con la economía, la productividad y la técnica.



INNOVACIÓN CONSTANTE

Nuestros equipos técnicos conciben y elaboran nuevos productos para anticipar las expectativas de los diferentes mercados y normativas. Se comprometen con la Investigación y el Desarrollo para imaginar, concebir y fabricar soluciones dignas de su confianza. Avalados por nuestra larga historia de saber hacer y reconocimiento local, abogamos por los productos « fabricados en Francia ».



SOLUCIONES PERSONALIZADAS PARA TODAS LAS NECESIDADES

Cree con total libertad el producto que mejor responda a sus expectativas :

- Contamos con decenas de opciones adaptables
- Acabos en pintura, galvanizados o inoxidables
- Se puede elegir el color
- Es posible fabricar un modelo especial a medida

Puede ver todos los detalles y modalidades de pedidos a medida en la página 107 de este catálogo.

SOLUCIONES PARA TODO TIPO DE MANIPULACIÓN

Nuestros productos integran distintos tipos de presión según sus equipos de manutención :

- Enganches horquilla, con cabezal rotativo, apilador
- Enganche grúa / elevador de cadena / eslingas
- Enganches carretillas de pinzas
- Otros enganches : rezón / telescópico...

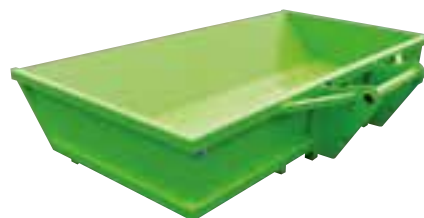

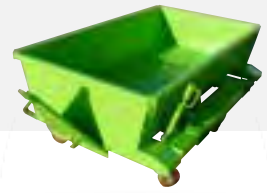
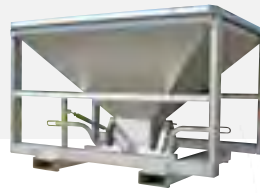

GUÍA PRÁCTICA

COMPRENDA NUESTROS ESQUEMAS TÉCNICOS

Léxico :

- A : lateral total
- B : lateral interior caja
- C : ancho frontal total
- I : ancho frontal interior caja
- D : altura total
- D' : altura útil
- E : altura de carga delantera
- K : altura total (contenedor basculado o con fondo abierto)
- F : distancia entre ejes de los acoplamientos

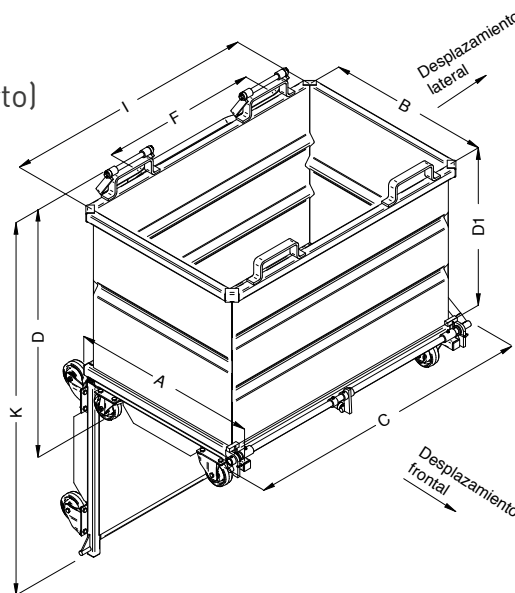
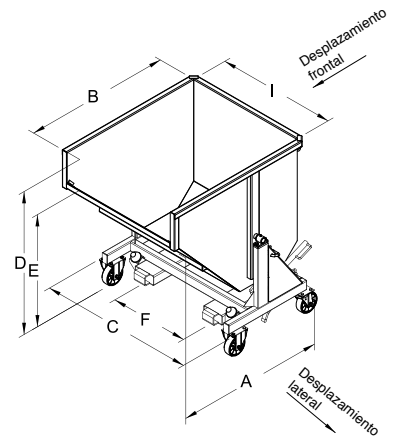



PALAS Y CANGILONES

PALAS & CANGILONES

GVL	Cangilón granel hidráulico - Carga de 1.5 a 3T	63
GVT	Cangilón granel hidráulico - Carga de 1 a 1.5T	62
PCH	Pala cargadora basculamiento hidráulico	61
PCM	Pala cargadora basculamiento mecánico	60



PALA CARGADORA

BASCULAMIENTO MECÁNICO



- Montaje directo sobre horquillas.
- Accionamiento manual por palanca.
- Recuperación en el suelo de productos a granel.



CARACTERÍSTICAS

- Capacidad de 0.25 a 2.5 m³
- Fondo de 5 mm hasta 0.8 m³ y 6 mm para volúmenes superiores, lados en 5 mm
- Lámina de desgaste biselada dureza 400 HB esp. 15 mm
- Entrada de acoplamiento reforzada con cintura soldada
- Ángulo de basculamiento : 120°
- Gancho y muelle de bloqueo protegidos bajo cárter de chapa
- Entregado con 1 cadena de seguridad

Capacidad m ³	Carga kg	A	B	I	D	F	Sección acoplamiento interior	CDG horquillas	Peso kg	Ref. pintada
0,25	1000	1720	1100	750	490	470	170 x 65	1060	168	PMP07502
0,5	1500	1940	1300	1000	560	700	170 x 65	1060	220	PMP10005
0,8	2000	1950	1300	1300	760	700	170 x 65	1060	270	PMP13010
1,5	2000	1950	1500	1500	800	900	170 x 65	1110	353	PMP15015
2	2500	1855	1500	2150	800	900	170 x 70	1050	445	PMP20020
2,5	2500	1855	1500	2150	1010	900	170 x 70	1030	470	PMP20025

Cotas indicadas en mm excluyendo opciones y sin compromiso.

PALA CARGADORA

BASCULAMIENTO HIDRÁULICO



- Montaje directo sobre horquillas.
- Basculamiento hidráulico.
- Facilidad de uso.
- Recuperación en el suelo de productos a granel.

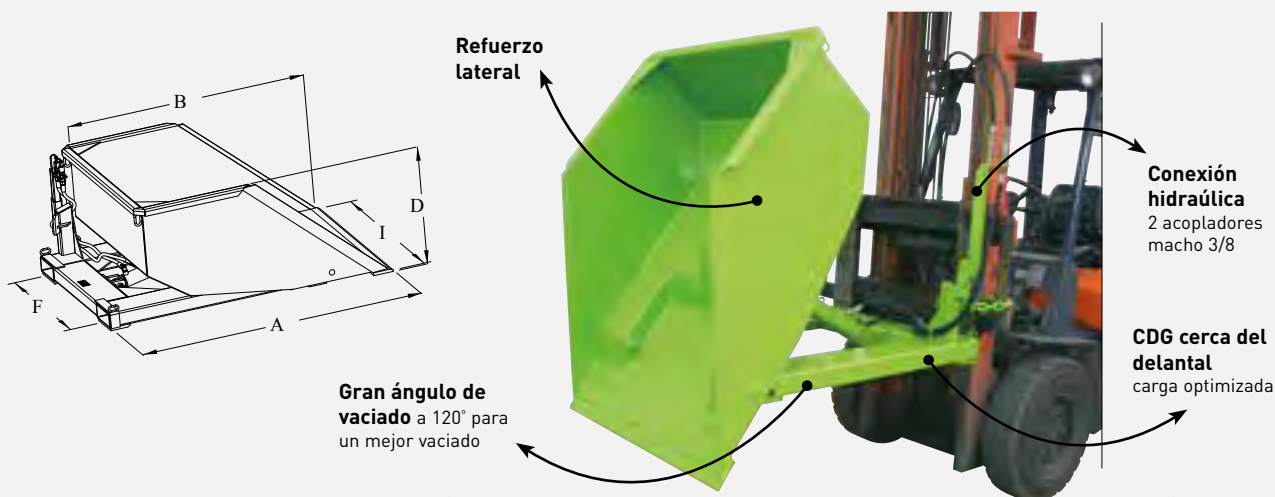

CARACTERÍSTICAS

- Capacidad de 0.25 a 4 m³
- Fondo de 5 mm y 6 mm según capacidades
- Lámina de desgaste biselada dureza 400 HB esp. 15 mm
- Vertido hidráulico con 1 cilindro doble efecto a conectar con la carretilla - posibilidad de conectarse sobre el delantal de la carretilla elevadora (2 cilindros en el modelo 4 m³)
- Entregado con flexibles montados sobre soporte

Capacidad m ³	Carga kg	A	B	I	D	F	Sección acoplamientos interior	CDG horquillas	Peso kg	Ref. pintada
0.25	1000	1590	1270	750	450	535	170 x 70	850	210	PHP07502
0.5	1500	1590	1300	1000	650	785	170 x 70	700	256	PHP10005
0.8	2000	1620	1300	1300	740	700	170 x 70	720	309	PHP13010
1.5	2000	1790	1500	1500	820	900	170 x 70	780	395	PHP15015
2	2500	1790	1500	2150	820	900	170 x 70	800	457	PHP20020
2.5	3000	1790	1500	2150	1020	900	170 x 70	780	488	PHP20025
3	3000	1880	1700	2150	1070	900	170 x 70	750	584	PHP20030
4	3500	1880	1700	2500	1220	1000	170 x 70	700	704	PHP25040

Cotas indicadas en mm excluyendo opciones y sin compromiso.

CANGILÓN GRANEL HIDRÁULICO

CARGA DE 1 A 1.5 T.

GVT

Toma directa sobre horquillas.
Recogida por el suelo (cereales, copos, abonos, arena...)

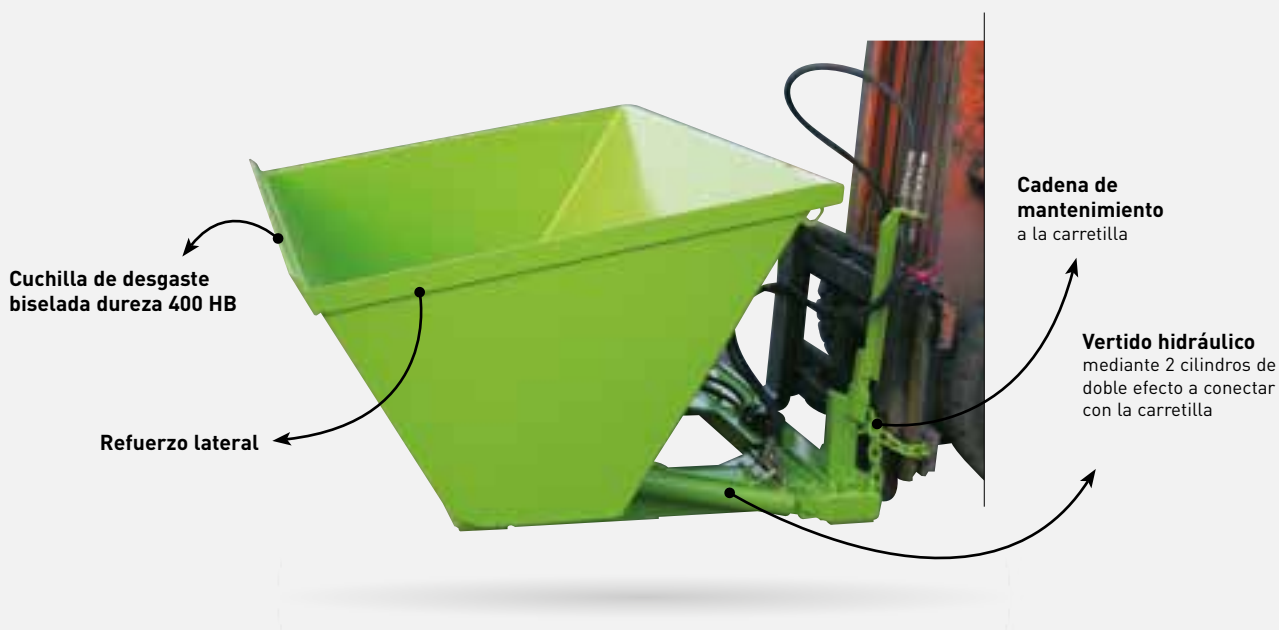

CARACTERÍSTICAS

- Capacidad de 0.5 a 1.1 m³
- Cuba robusta de 5 mm
- Articulaciones sobre cojinetes de deslizamiento con engrasadores
- Conexión hidráulica con flexibles equipados con 2 acopladores macho 3/8 montados
- Entregado con una cadena de seguridad
- Opción cuchilla desmontable, intercambiable

Capacidad m ³	Carga kg	Perfil total	Perfil caja	Ancho de toma	Altura útil el centro	Distancia entre ejes	Sección acoplamientos interior	CDG horquillas 1200	Peso kg	Ref. pintada
0.5	1000	1555	1030	1250	550	800	170 x 70	870	320	GNP05002
0.8	1500	1620	1230	1500	700	800	170 x 70	870	377	GNP08002
1	1500	1620	1230	1750	700	900	170 x 70	870	407	GNP10002
1.1	1500	1620	1230	2000	700	900	170 x 70	870	440	GNP11002

Cotas indicadas en mm excluyendo opciones y sin compromiso.

CANGILÓN GRANEL HIDRÁULICO

CARGA DE 1.5 A 3 T.

GVL

- Toma directa sobre horquillas.
- Carga cerca del delantal.
- Cuba redondeada para facilitar el vaciado integral.



Cuchilla de desgaste biselada en acero especial abrasión

CDG próximo al tope de las horquillas.

Cuba redondeada llenado facilitado

Cadena de mantenimiento a la carretilla

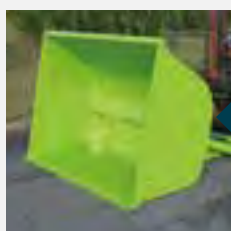

Cuba redondeada con bordes reforzados



Modelo en 0.5m³ con deflectores y opción cuchilla desmontable



Cuba reforzada para utilización intensa

CARACTERÍSTICAS

- Capacidad de 0.25 a 3 m³
- Cuba robusta de 5 mm o 6 mm
- Articulaciones sobre cojinetes de deslizamiento con engrasadores
- Descarga hidráulica mediante 2 cilindros de doble efecto para conectar con la carretilla
- Conexión hidráulica con 2 acopladores macho 3/8
- Opción : cuchilla desmontable, intercambiable

Capacidad m ³	Carga kg	Perfil total	Perfil caja	Ancho de toma	Altura útil el centro	Distancia entre ejes	Sección acoplamientos interior	CDG horquillas 1200	Peso kg	Ref. pintada
0,25	1000	1500	770	1000	425	460	170 X 70	880	260	GLP02503
0,5	1500	1520	1000	1250	500	500	170 X 70	880	385	GLP05003
1,1	2000	1450	1260	1500	730	800	170 X 70	790	437	GLP11003
1,3	2000	1450	1260	1750	730	900	170 X 70	790	464	GLP13003
1,5	2000	1450	1260	2000	730	900	170 X 70	795	492	GLP15003
2	2500	1700	1590	2000	860	900	170 X 70	810	648	GLP20004
2,4	2500	1785	1700	2000	990	900	170 X 70	810	702	GLP24004
3	3000	1785	1700	2500	990	1000	170 X 70	815	783	GLP30004

Cotas indicadas en mm excluyendo opciones y sin compromiso.

A close-up, grayscale photograph of a metal hinge mechanism, likely for a door or window. The hinge is mounted on a metal frame, showing the cylindrical rollers and the metal brackets. The lighting creates strong shadows, highlighting the metallic texture and the mechanical details of the hinge. The background is a plain, light-colored surface.

OPCIONES

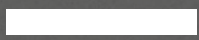

LAS OPCIONES

ACABADO / BLOQUEO / ACCIONAMIENTO

Acabado a elegir :

Pintura personalizada, acero galvanizado o inoxidable



Bloqueo sobre horquillas (BFP)



Accionamiento automático :

por apoyo, por contacto, por barra de apoyo



LAS OPCIONES

TAPAS

Tapa deslizante (CLP)
con tiras de plástico o de chapa



Opérculo (OPP)



Tapa articulada (COP)



Tapa abatible sobre BR



Tapa amovible a medida (COS)

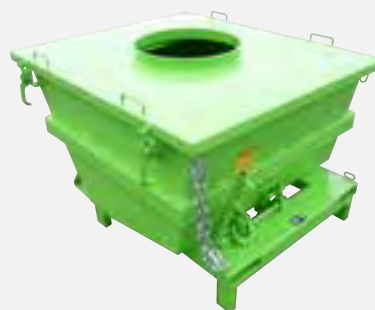

Tapa fija con virola (CVP)



Tapa articulada + 1 virola (VIP)



Tapa especial con cierre, apertura con cilindros de gas



LAS OPCIONES

ACOPLAMIENTOS ESPECIALES

Toma apilador



Toma pinzas
sobre basculante



Toma pinzas
sobre fondo abatible



Toma 3 puntos
tractor



Toma horquillas 3 lados
(PTP)



Limitador de apertura
(LOP)



Limitador con platillo guía
(FLP)



Bloqueo en posición basculada
(BBP)



LAS OPCIONES OTRAS

Rejilla y llave
de vaciado (GRP)

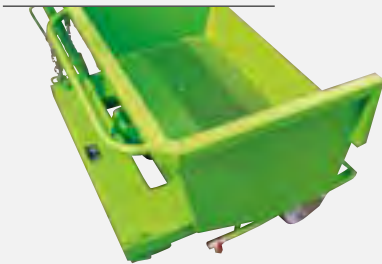

CAJA ESTANCA
con junta (FEP)



Marcado letras adhesivas
personalizadas (MAP)



Timón tracción enganche
(TRP10000)

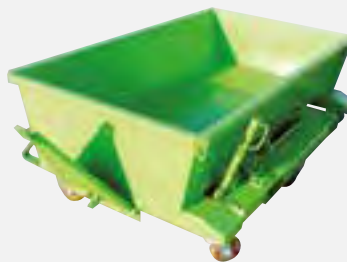

Cilindro decelerador
de final de basculamiento (VRP)



Basculamiento hidráulico
1 o 2 cilindros (BHP)



LAS OPCIONES OTRAS

4 bucles de ángulo
toma grúa (BAP)



Seguridad de mantenimiento
con tornillo de presión



Toldo o red a medida
(FBP)



Trampilla de visita especial
sobre tapa - estanca en versión de chapa o plexi



Acoplamientos
cruzando el contenedor



Tapa especial
con postigo deslizante de aluminio



Tapa especial estanca
con virola sobre volquete basculante



PARA OTRAS OPCIONES
CONSÚLTENOS

FABRICACIONES ESPECIALES A MEDIDA



FABRICACIÓN ESPECIAL A MEDIDA



IMAGINAR, INNOVAR, CREAR, MERECEER SU CONFIANZA...

Gracias al reconocimiento de nuestro saber-hacer, la facultad de escuchar y nuestra experiencia en el oficio, enriquecemos nuestra amplia gama estándar con productos a medida para convertirnos en su socio ideal y proponerle :

- Una experiencia única en el análisis de sus necesidades
- Un consejo personalizado
- Soluciones a cada uno de sus problemas
- Un servicio excelente
- Nuestra garantía de calidad, fiabilidad y seguridad

Nuestra oficina de estudios de trabajo diariamente para inventar y mejorar los productos de forma que le podamos aportar una solución adaptada a sus necesidades y a la normativa (CE).

El encargo comercial será su enlace con todos nuestros servicios. Le acompañará en la elaboración de su proyecto y responderá a todas sus preguntas.

Consúltenos y saque provecho de nuestra experiencia.

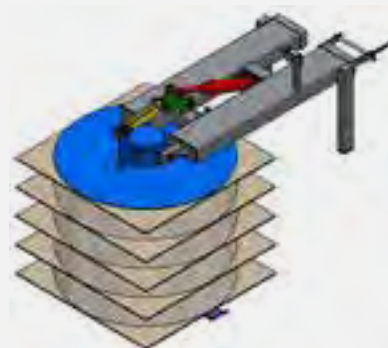

¡ Realización
a medida
para su total
satisfacción !

FABRICACIONES ESPECIALES A MEDIDA

Volquete multi-compartimentos

basculante a fondo abatible



Versiones enrejadas



Adaptación toma asa abatible



Volquete opción opérculo

FABRICACIONES ESPECIALES A MEDIDA

Adaptación acoplamiento
para carretilla con pinzas



Pinza
hidráulica



Marco basculante
para costeros de madera



Contenedor BR-C
con tapa con sistema
de apertura al pie



Pescante especial
toma apilador para plataforma de almacenamiento

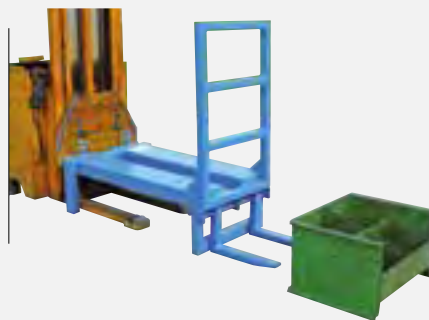

Basculamiento hidráulico
específico



Basculador independiente
12 volts - para basuras de plástico

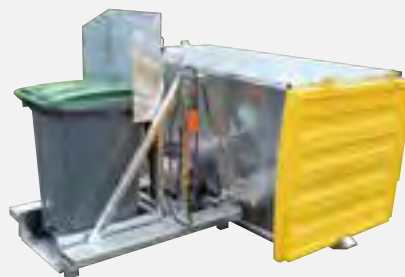

FABRICACIONES ESPECIALES A MEDIDA

Rampa móvil
especial QL



Montaje sobre ruedas específicas



Carretilla
para material de incendio



Carretilla
de mantenimiento



Contenedores con fondo abatible
con tapa específica



FABRICACIONES ESPECIALES A MEDIDA

Volquete toma telescópica especial

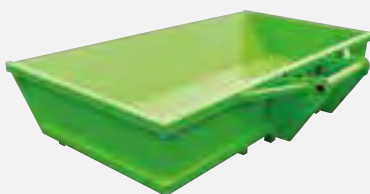

Toma con pinza



Tracción con timón de enganche



Lados abiertos para productos largos

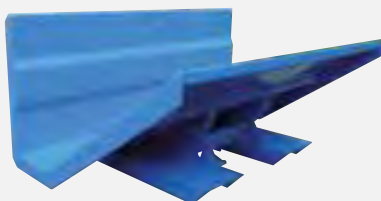
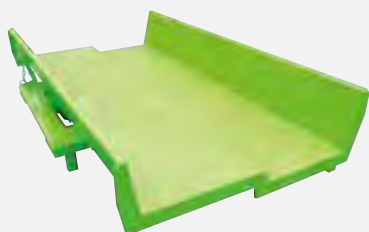

Desplazamiento por tracción



FABRICACIONES ESPECIALES A MEDIDA

Volquetes reforzados
para fundición/aspiración/acería



Basculamiento hidráulico
sobre volquete basculante

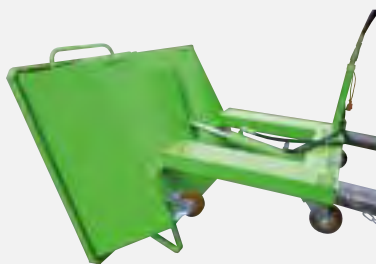

Volquete adaptado
al medio ambiente mecánico

Volquete con fondo inclinado
especial

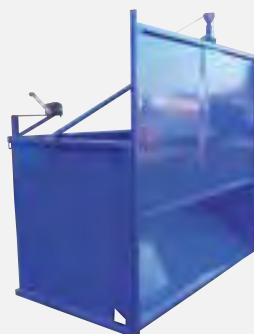
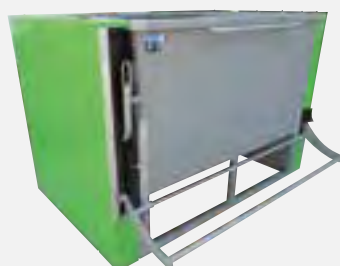
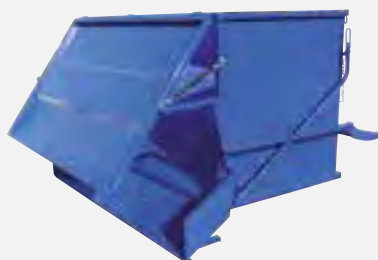

DENOS SUS EXIGENCIAS TÉCNICAS Y HAREMOS SU MATERIAL A MEDIDA!



RELLENE LA FICHA Y MÁNDENOSLA, LE HACEMOS UN PRESUPUESTO GRATIS

Empresa :

Contacto/Nombre :

Dirección :

Código postal : Ciudad :

Tel. : Fax : E-mail :

Sector de actividad :

SUS EXIGENCIAS TÉCNICAS

Tipo de productos manipulados :

Densidad :

FINITION : Pintada Galvanizado Acero inoxidable Pintura alimentaria Caja estanca Otros

MONTAJE : Sobre zócalo Sobre ruedas Con desplazamiento : frontal lateral Otros

Toma : Horquillas carretilla Apilador Cabezal rotativa Grúa Otros

Vaciado por : Basculamiento Fondo abatible Tolva Otros

CANTIDAD :

OPCIONES Y DEMÁS COMENTARIOS :

.....

DIMENSIONES DESEADAS

A (lateral total) :

o

B (interior caja) :

C (frontal total) :

o

I (interior caja) :

D (altura total) :

F (distancia entre ejes) :

Sección de horquillas : X

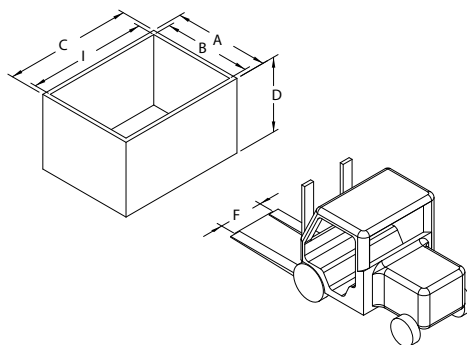

LAS INFORMACIONES QUE HAY QUE COMUNICARNOS PARA UNA SOLUCIÓN ADAPTADA

INFORMACIÓN SOBRE LA APLICACIÓN

- Elección del material: volquete, cangilón, tolva, accesorio...
- Naturaleza de los productos / residuos manipulados
- Densidad o carga estimada
- Capacidad (en litros), dimensiones deseadas
- Versión sobre zócalo / sobre ruedas
- Acabado : pintado / galvanizado / acero inoxidable...
- Cantidad
- Opciones
- Limitaciones diversas que hay que respetar



INFORMACIÓN SOBRE LA MANUTENCIÓN

- Prensión por carretilla elevadora, apilador, grúa....
- Lugar de vaciado
- Limitaciones diversas
- Sección / Distancia entre ejes de sus horquillas
- Carga admisible, altura de levantamiento de la carretilla

¡ Elecciones bien expresadas, una selección facilitada !

¡ HACEMOS COLOR AL MEDIO AMBIENTE!

Nuestros productos tienen un acabado de pintura de poliuretano verde. En los modelos estándar le proponemos la paleta de colores RAL de este catálogo para facilitar su identificación. También disponemos de otros colores RAL para integrar mejor nuestros productos en su medio ambiente.



VERDE
Standard



AMARILLO RAL
1003



AMARILLO RAL
1028



NARANJA RAL
2004



ROJO RAL
3000



AZUL RAL
5015



VERDE RAL
6029



GRIS RAL
7036



CASTAÑO RAL
8004



NEGRO RAL
9005



BLANCO RAL
9010



Goubard

Z.A. de Suzerolle nord

CS 80035

49140 Seiches-sur-le-Loir, France

T. +33 (0)2 41 76 36 52

F. +33 (0)2 41 76 63 33

export@goubard.fr

www.goubard.fr

