

TOLVA DE LLENADO Y ELEVACIÓN BIG-BAG

TB-L



**Llenado y mantenimiento de Big-Bag.
3 tamaños.
Admite carga de 2000 kg.
Homologado por organismo de control.**

Elección de tolva
según el tamaño
de la pala de carga



4 sujeciones
asa Big-Bag
con desenganche
rápido

Bloqueo automático
de las horquillas,
lo que permite
desenganchar
el saco hacia atrás

Tolva móvil
para instalar sobre
las horquillas
de la carretilla

**Material pintado
o galvanizado**



4 ganchos de soporte
para
la carga
suspendida

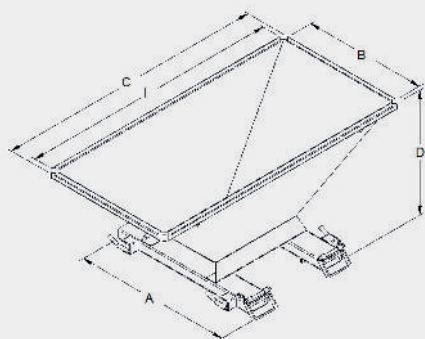

INSPECCIÓN OBLIGATORIA : Antes de su uso, examinar que el accesorio de elevación, la carretilla y su uso sean adecuados entre sí.



Pendientes importantes
que facilitan el flujo
de los materiales



Bloqueo automático por
estribos articulados
durante la subida

CARACTERÍSTICAS

- Tolva en chapa de 3 mm con pliegues de refuerzo
- Salida conducto de 500 x 500 mm
- Sección acoplamiento 170 x 55 int. esp.5mm y distancia entre ejes 680 mm
- Distancia entre ejes de los ganchos de 900 x 975 mm

Capacidad litros	A	B	C	I	D	F	Peso kg	Ref. pintada
830	1280	1000	1780	1700	870	680	170	TBP28000
830	1280	1000	2180	2100	910	680	176	TBP30000
1460	1280	1000	3080	3000	1140	680	233	TBP33000

Cotas indicadas en mm excluyendo opciones y sin compromiso.