

# VOLQUETE CON FONDO ABATIBLE ESENCIAL - CARGA ADMISIBLE 1000 KG

FAP-E

**Económico.**  
**Simplicidad, fiabilidad.**

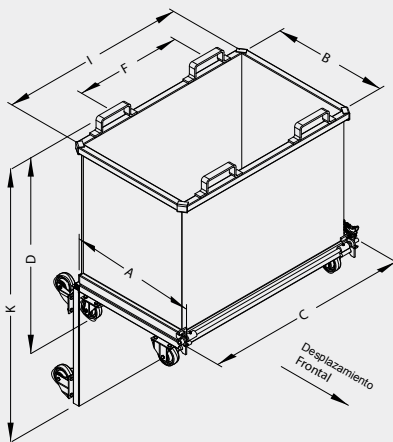

**Cinturón superior**  
reforzado con bordes  
3 pliegues y refuerzos  
bajo las bucles

**Accionamiento**  
por palanca

**Pestillo de**  
seguridad

**Versión sobre pies**  
o sobre ruedas



**CONSEJO :** compruebe que la altura de levantamiento del mástil de su carretilla elevadora sea suficiente (sume la cota K de la tabla y la altura del contenedor colector). Compruebe la sección y la longitud de sus horquillas - Longitud mínima 1200mm (si inferior, consúltenos).



**Desplazamiento**  
frontal estándar



**Modelo sobre pies**  
con pasaje  
transpaleta



**Opción tapa**  
articulada

## CARACTERÍSTICAS

- 3 capacidades: 500, 800, 1000 litros
- Caja en chapa plegada 2 mm con ángulos reforzados
- Toma horquillas superior en pasadores sección interior 200 x 80 mm y distancia entre ejes (F) 700 mm
- Modelo sobre zócalo con toma transpaleta
- Modelo sobre ruedas equipados de 2 fijas + 2 giratorias Ø125 nilón (desplazamiento frontal)
- Entregado con cadena de seguridad

Capacidad litros	Carga Kg	Ruedas Ø	A	B	C	I	D	K	Peso kg	Ref. pintada
500	1000	-	865	750	1335	1185	735	1405	90	FEP05000
500	1000	125N	865	750	1335	1185	800	1405	98	FEP05120
800	1000	-	865	750	1335	1185	1125	1792	110	FEP08000
800	1000	125N	865	750	1335	1185	1185	1792	118	FEP08120
1000	1000	-	865	750	1335	1185	1345	2012	125	FEP10000
1000	1000	125N	865	750	1335	1185	1405	2012	133	FEP10120

Cotas indicadas en mm excluyendo opciones y sin compromiso.